

# FP SERIES

Confezionatrici angolari con tunnel di termoretrazione  
Soudeuses en L avec tunnel de thermorétraction  
Winkelverpackungsmaschinen mit Schrumpftunnel

IT | FR | DE

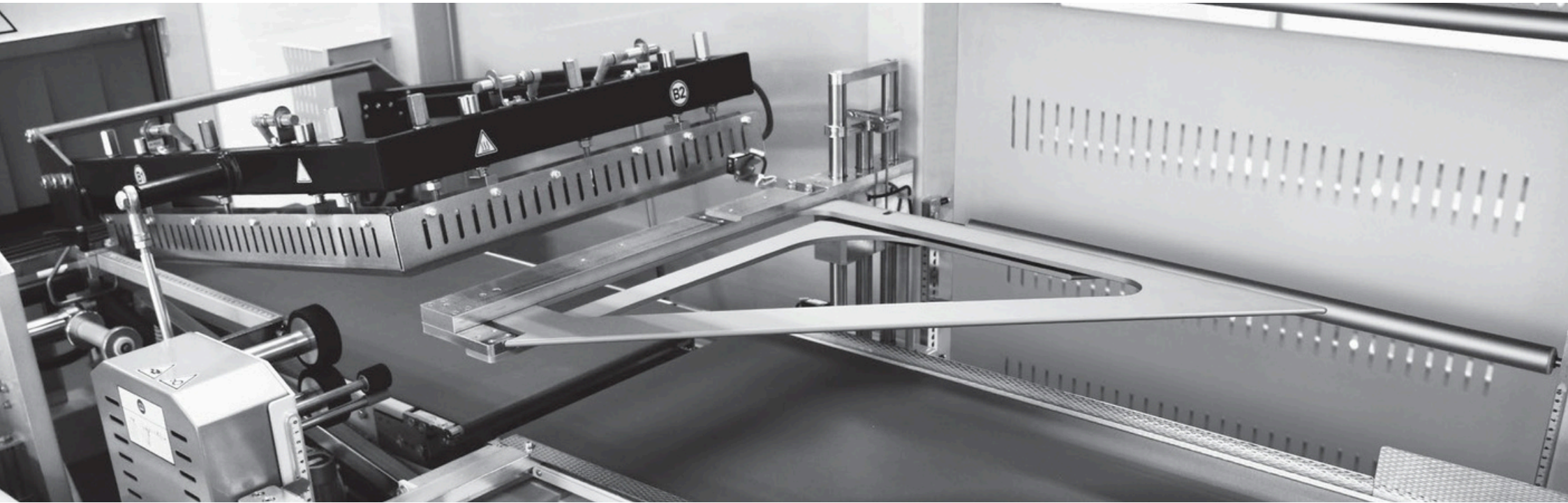

**GAGLIARDI** S.R.L.  
MACCHINE E IMBALLAGGI INDUSTRIALI

[WWW.GAGLIARDI-IMBALLAGGI.COM](http://WWW.GAGLIARDI-IMBALLAGGI.COM)

# FP SERIES

## SEMI-AUTOMATIC

Le confezionatrici semiautomatiche con saldatura angolare e sistema di controllo Flextron® della serie FP si caratterizzano per l'eccellente rapporto qualità prezzo e per la configurazione modulare. Tutti i modelli di questa gamma, infatti, possono essere forniti con o senza tunnel di termoretrazione.

Rispetto alle tradizionali confezionatrici angolari, la serie FP offre una maggior produttività nonché la possibilità di utilizzare il film in Polietilene, oltre ai tradizionali film termoretraibili, e comprende diversi modelli per produzioni fino a 1500 pacchi/ora.

Les conditionneuses semi-automatiques avec soudure en L et système de contrôle Flextron® de la série FP se caractérisent par un excellent rapport qualité/prix et par leur configuration modulaire. En effet, tous les modèles de cette gamme peuvent être fournis avec tunnel ou sans tunnel de thermorétraction.

Par rapport aux soudeuses en L traditionnelles, la série FP offre une productivité plus ample, ainsi que la possibilité d'utiliser le film en Polyéthylène, outre les films thermorétractables traditionnels, e comprend plusieurs modèles pour produire jusqu'à 1500 paquets/heure.

Die halbautomatischen Verpackungsmaschinen mit Winkelverschweißung und Flextron®-Steuerung der Serie FP zeichnen sich durch das hervorragende Preis-/Leistungsverhältnis und die modulare Struktur aus. Selbstverständlich können alle Modelle dieser Serie mit oder ohne Schrumpftunnel geliefert werden.

Im Vergleich zu den traditionellen Winkelverpackungsmaschinen bietet die Serie FP eine höhere Produktivität sowie die Möglichkeit, zusätzlich zu den herkömmlichen Schrumpffolien, auch Polyethylen-Folien zu verwenden und umfasst verschiedene Modelle für Leistungen bis zu 1500 Gebinde/Stunde.



FP Series > Manual & semiautomatic L-sealers



 **GAGLIARDI S.R.L.**  
MACCHINE E IMBALLAGGI INDUSTRIALI  
WWW.GAGLIARDI-IMBALLAGGI.COM

# FP560A-FP870A



Vantaggi e caratteristiche  
Avantages et caractéristiques  
Haupteigenschaften

- Barra saldante motorizzata controllata da inverter
- Lama saldante trattata PTFE
- Raffreddamento delle barre saldanti a circuito chiuso a liquido
- Visualizzatore livello di controllo liquido refrigerante
- Piani di lavoro della saldatrice e del tunnel regolabili in altezza dall'esterno tramite volantino
- Piatto portaprodotti mobile, svincolato dal supporto della bobina film per un migliore adattamento del film alle dimensioni del pacco da confezionare
- Pulsante di emergenza
- Fuoriuscita automatica del pacco per mezzo di nastro motorizzato
- Sistema di controllo dotato di:
  - » pannello di comando LCD alfanumerico con scheda a microprocessore a 32 bit e relé a stato solido
  - » sezione di potenza modulare, separata dal pannello di comando e caratterizzata da relé a stato solido di maggiore durata
  - » possibilità di memorizzare fino a 10 differenti cicli di lavoro
- Ridotto consumo energetico
- Conformità normative CE

- Barre de soudure motorisée contrôlée par inverter
- Lame soudante avec couverture en PTFE
- Refroidissement des barres de soudure à circuit fermé par liquide
- Visualisateur du niveau du liquide de refroidissement
- Hauteur des plans de travail de la soudeuse et du tunnel réglable à l'aide d'une manivelle externe
- Plateau porte-produit mobile, pas lié au support de la bobine film pour mieux adapter le film aux dimensions du paquet à emballer
- Bouton d'urgence
- Sortie automatique du paquet à l'aide d'un tapis motorisé
- Système de contrôle doté de:
  - » panneau de contrôle LCD alfa-numérique avec une carte à microprocesseur à 32 bits et relais à l'état solide
  - » section de puissance modulaire, séparée du panneau de contrôle et caractérisée par relais à l'état solide, qui durent plus longtemps
  - » possibilité de mémoriser jusqu'à 10 cycles de travail différents
- Consommation énergétique réduite
- Conformité aux normes CE

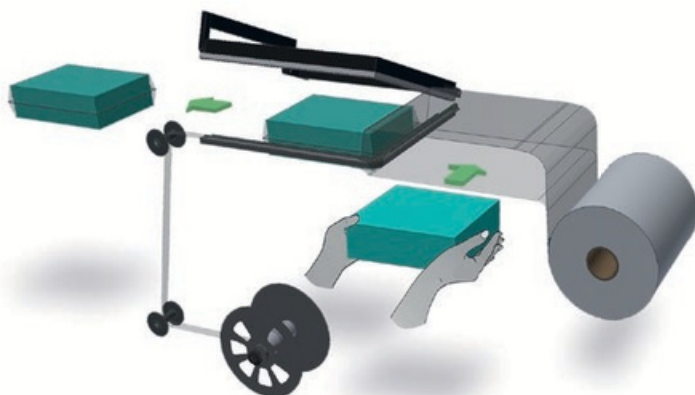
- Frequenzumrichter gesteuertes, motorgetriebenes Verschweissmesser
- PTFE-beschichtetes Verschweißmesser
- Abkühlung der Verschweißstäbe durch geschlossenen Kreislauf mit Flüssigkeit
- Visualisierung des Kontrollniveaus mit Kühlflüssigkeit
- Arbeitsfläche von der Verpackungsmaschine und vom Tunnel in der Höhe regulierbar mit einem Handrad
- Beweglicher Aufnahmeteller, unabhängig vom Filmrollenhalter, um eine bessere Anpassung des Films an die Größe des zu verpackenden Bündel zu erzielen
- Nottaster
- Automatischer Abtransport des Gebindes durch angetriebenes Auslauftransportband
- Kontrollsystem bestehend aus:
  - » alpha-numerischem LCD Bedienungspaneel mit 32 Bits Mikroprozessor-Karte und Festkörper-Relais
  - » Modulare Leistungseinheit, die von der Steuereinheit getrennt ist und sich durch Halbleiterrelais für eine längere Lebensdauer auszeichnet
  - » Möglichkeit bis zu 10 verschiedene Arbeitszyklen zu speichern
- Niedriger Energieverbrauch
- Erfüllung CE-Normen



	PVC	Polyolefins	Polyethylene
	11-30 my	7-30 my	15-30 my

# FP560A

Fino a 1500 pacchi/ora  
Jusqu'à 1500 paquets/heure  
Bis zu 1500 Gebinde/Stunde

- Confezionatrice angolare semiautomatica
- Barra saldante: 560 x 430 mm
- Altezza massima pacco: 230 mm
- Sistema di saldatura a ciclo automatico
- Deviatore pacco
- Recupero sfrido di serie

- Soudeuse en L semi-automatique
- Barre de soudure: 560 x 430 mm
- Hauteur maximum paquet: 230 mm
- Système de soudure automatique
- Déviateur de paquet
- Récupération des déchets de série

- Halbautomatische Verpackungsmaschine in Winkelausführung
- Verschweißstab: 560 x 430 mm
- Maximale Gebindehöhe: 230 mm
- Automatisches Verschweißsystem
- Bündel- Abweiche
- Automatischer Restfolieaufwickler

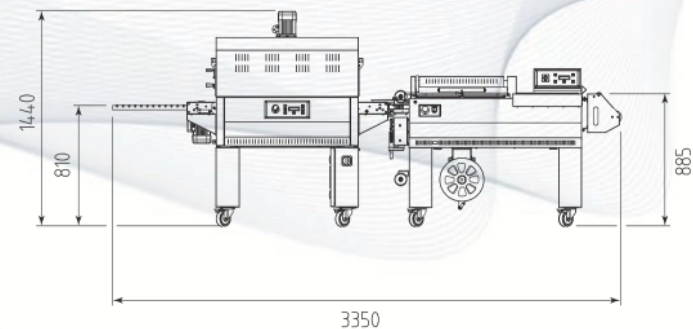
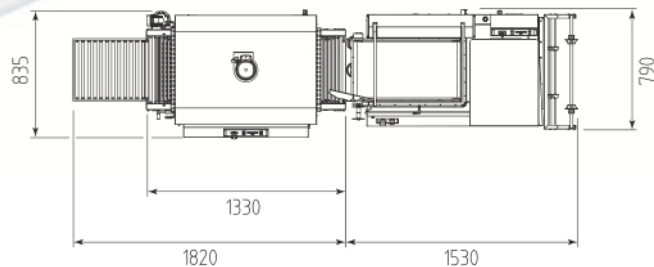

# FP870A

Fino a 900 pacchi/ora  
Jusqu'à 900 paquets/heure  
Bis zu 900 Gebinde/Stunde

- Confezionatrice angolare semiautomatica
- Barra saldante: 870 x 620 mm
- Altezza massima pacco: 300 mm
- Sistema di saldatura a ciclo automatico
- Deviatore pacco
- Recupero sfrido di serie

- Soudeuse en L semi-automatique
- Barre de soudure: 870 x 620 mm
- Hateur maximum paquet: 300 mm
- Système de soudure automatique
- Déviateur de paquet
- Récupération des déchets de série

- Halbautomatische Verpackungsmaschine in Winkelausführung
- Verschweißstab: 870 x 620 mm
- Maximale Gebindehöhe: 300 mm
- Automatisches Verschweißsystem
- Bündel- Abweiche
- Automatischer Restfolieaufwickler

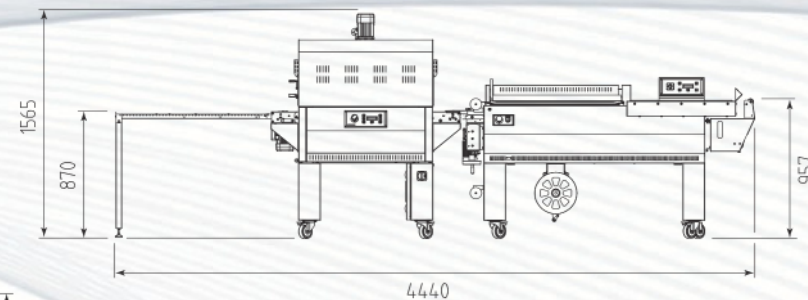
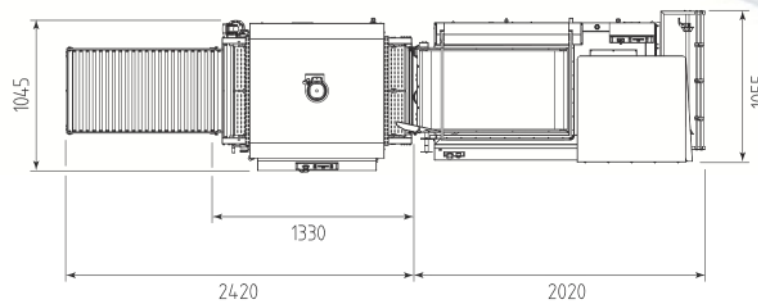

# FP SERIES

## AUTOMATIC

Le confezionatrici automatiche "Full Electric" con saldatura angolare e sistema di controllo Flxmod® della serie FP si caratterizzano per l'eccellente rapporto qualità prezzo e per la configurazione modulare. Tutti i modelli di questa gamma, infatti, possono essere forniti con o senza tunnel di termoretrazione.

Rispetto alle tradizionali confezionatrici angolari, la serie FP offre una maggior produttività nonché la possibilità di utilizzare il film in Polietilene, oltre ai tradizionali film termoretraibili, e comprende diversi modelli per produzioni fino a 3600 pacchi/ora.

Les conditionneuses automatiques "Full Electric" avec soudure en L et système de contrôle Flxmod® de la série FP se caractérisent par un excellent rapport qualité/prix et par leur configuration modulaire. En effet, tous les modèles de cette gamme peuvent être fournis avec tunnel ou sans tunnel de thermorétraction.

Par rapport aux soudeuses en L traditionnelles, la série FP offre une productivité plus ample, ainsi que la possibilité d'utiliser le film en Polyéthylène, outre les films thermorétractables traditionnels, e comprend plusieurs modèles pour produire jusqu'à 3600 paquets/heure.

Die automatischen Verpackungsmaschinen Full Electric mit Winkelverschweißung und Flxmod®-Steuerung der Serie FP zeichnen sich durch das hervorragende Preis-/Leistungsverhältnis und die modulare Struktur aus. Selbstverständlich können alle Modelle dieser Serie mit oder ohne Schrumpftunnel geliefert werden.

Im Vergleich zu den traditionellen Winkelverpackungsmaschinen bietet die Serie FP eine höhere Produktivität sowie die Möglichkeit, zusätzlich zu den herkömmlichen Schrumpffolien, auch Polyethylen-Folien zu verwenden und umfasst verschiedene Modelle für Leistungen bis zu 3600 Gebinde/Stunde.



FP Series > Automatic L-sealers

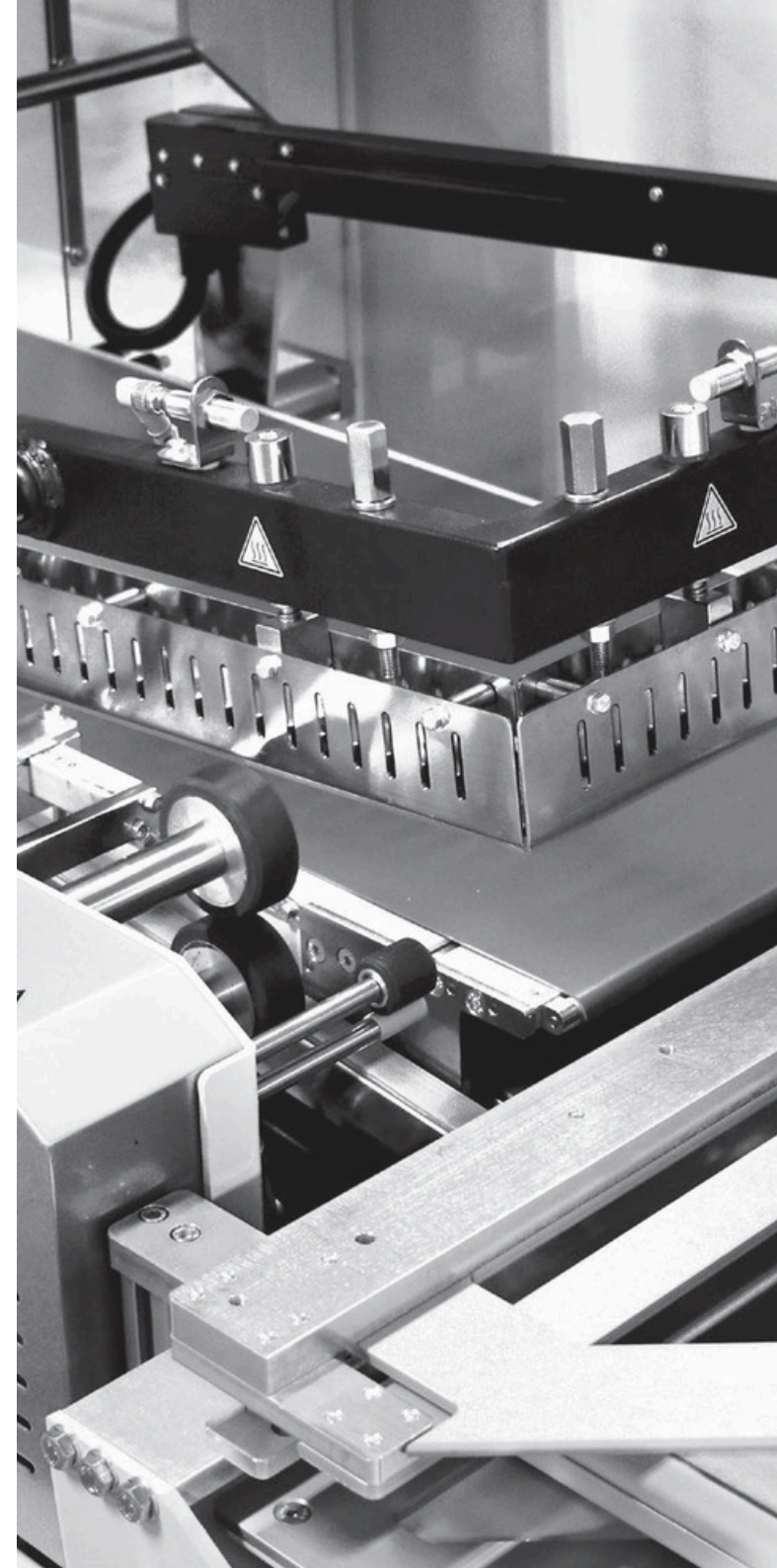

# FP6000E-FP6000-FP6000CS FP8000CS



Vantaggi e caratteristiche  
Avantages et caractéristiques  
Haupteigenschaften

- Barra saldante motorizzata controllata da inverter ed encoder
- Lama saldante trattata PTFE
- Sistema di controllo Flxmod® dotato di:
  - » pannello di comando LCD grafico 4,3" dotato di PLC \* - monitor touch-screen a colori 7" wide dotato di PLC user-friendly \*\*
  - » sezione di potenza modulare composta da:
    - inverter per tutti i motori \*\*
    - moduli di comando IN/OUT (ingresso/uscita) digitali ed analogici
  - » possibilità di memorizzare fino a 50 differenti cicli di lavoro \*\*
- Ridotto consumo energetico
- Conformità normative CE

- Barre de soudure motorisée contrôlée par inverter et encoder
- Lame soudante avec couverture en PTFE
- Système de contrôle Flxmod® doté de:
  - » panneau de commande graphique ACL 4,3" doté de PLC \* - moniteur à écran tactile en couleurs 7" wide doté de PLC user-friendly \*\*
  - » section de puissance modulaire composée par:
    - inverter pour tous les moteurs \*\*
    - modules de contrôle IN/OUT (entrée/sortie) numériques et analogiques
  - » possibilité de mémoriser jusqu'à 50 cycles de travail différents \*\*
- Consommation énergétique réduite
- Conformité aux normes CE

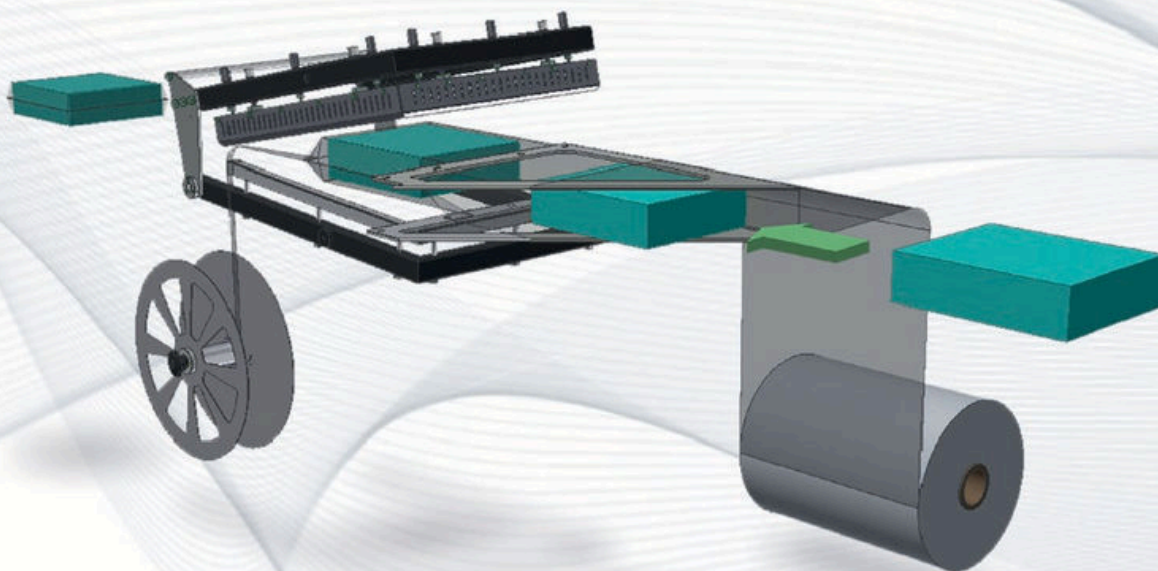
- Encoder und Frequenzumrichter gesteuertes, motorgetriebenes Verschweissmesser
- PTFE-beschichtetes Verschweißmesser
- Kontrollsystem Flxmod® bestehend aus:
  - » Grafische LCD-Steuertafel 4,3" mit PLC \* - Farbbildschirm als Touch Screen, 7 Zoll breit mit user-friendly PLC \*\*
  - » modulares Leistungsteil bestehend aus:
    - Inverter für alle Motoren \*\*
    - E/A Steuerungsmodule (Eingang/Ausgang) digital und analog
  - » Möglichkeit bis zu 50 verschiedene Arbeitszyklen zu speichern \*\*
- Niedriger Energieverbrauch
- Erfüllung CE-Normen



	Polyolefins	Polyethylene
	9-30 my	15-60 my***

\*\*\* Polietilene da 15 a 60 my con opzionale barra saldante per polietilene

\*\*\* Polyéthylène de 15 à 60 my avec barre de soudure optionnelle pour polyéthylène

\*\*\* Polyäthylen zu 15 bis 60 my mit Schweißschiene für Polyäthylen als Option

\* FP6000E

\*\* FP6000-FP6000CS-FP8000CS

# FP6000E

Fino a 1800 pacchi/ora  
Jusqu'à 1800 paquets/heure  
Bis zu 1800 Gebinde/Stunde

- Confezionatrice angolare automatica
- Barra saldante: 640 x 510 mm
- Altezza massima pacco: 120 mm

- Soudeuse en L automatique
- Barre de soudure: 640 x 510 mm
- Hateur maximum paquet: 120 mm

- Automatische  
Verpackungsmaschine in  
Winkelausführung
- Verschweißstab: 640 x 510 mm
- Maximale Gebindehöhe: 120 mm

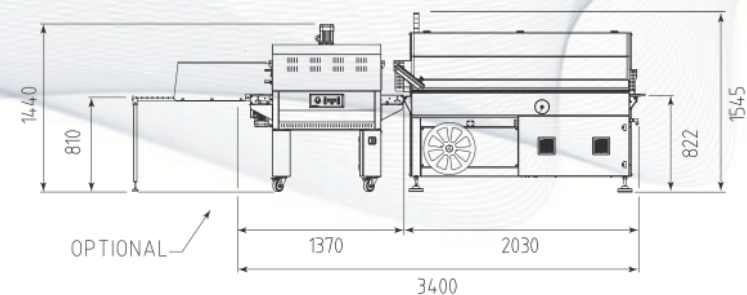
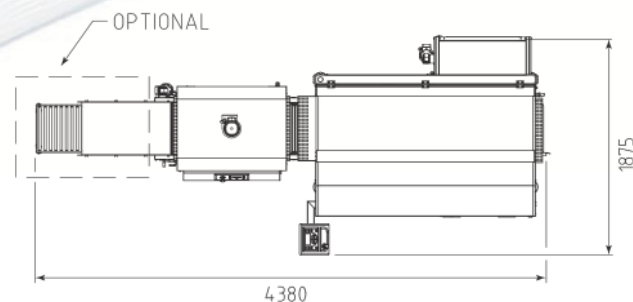



**4.0** COMPLIANT **FP6000**

Fino a 3000 pacchi/ora  
Jusqu'à 3000 paquets/heure  
Bis zu 3000 Gebinde/Stunde

- Confezionatrice angolare automatica
- Barra saldante: 640 x 510 mm
- Altezza massima pacco: 150 mm
- Dispositivo avvicinamento tappeti motorizzato controllato da inverter incluso
- Sistema brevettato di trascinamento film
- 
- Soudeuse en L automatique
- Barre de soudure: 640 x 510 mm
- Hauteur maximum paquet: 150 mm
- Dispositif d'approche des tapis motorisé contrôlé par inverter compris
- Système breveté d'entraînement du film
- 
- Automatische Verpackungsmaschine in Winkelausführung
- Verschweißstab: 640 x 510 mm
- Maximale Gebindehöhe: 50 mm
- Inkl. Motorisierte Vorrichtung zur Bandannäherung, durch Inverter gesteuert
- Patentiertes System für das Ziehen des Films

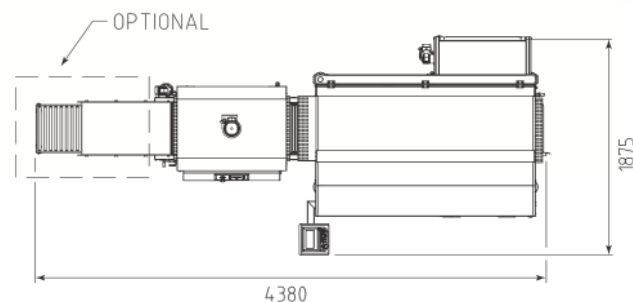
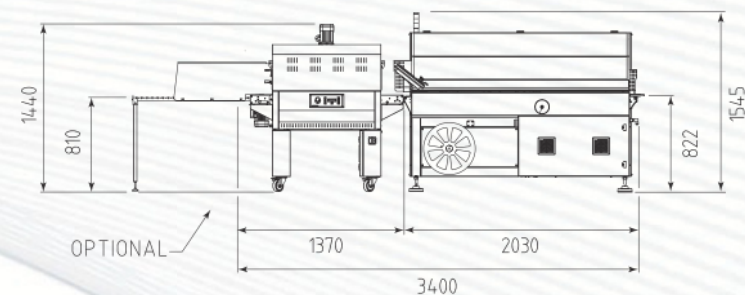

**GAGLIARDI S.R.L.**  
MACCHINE E IMBALLAGGI INDUSTRIALI  
WWW.GAGLIARDI-IMBALLAGGI.COM

**4.0** **FP6000CS**

Fino a 3600 pacchi/ora  
 Jusqu'à 3600 paquets/heure  
 Bis zu 3600 Gebinde/Stunde

- Confezionatrice angolare automatica
- Barra saldante: 640 x 510 mm
- Altezza massima pacco: 200 mm
- Sistema motorizzato di centratura della saldatura
- Dispositivo avvicinamento tappeti motorizzato controllato da inverter incluso
- Sistema brevettato di trascinamento film

- Soudeuse en L automatique
- Barre de soudure: 640 x 510 mm
- Hauteur maximum paquet: 200 mm
- Système motorisé de centrage de la soudure
- Dispositif d'approche des tapis motorisé contrôlé par inverter compris
- Système breveté d'entraînement du film

- Automatische Verpackungsmaschine in Winkelausführung
- Verschweißstab: 640 x 510 mm
- Maximale Gebindehöhe: 200 mm
- Motorisiertes entrierungssystem für die Verschweißung
- Inkl. Motorisierte Vorrichtung zur Bandannäherung, durch Inverter gesteuert
- Patentiertes System für das Ziehen des Films

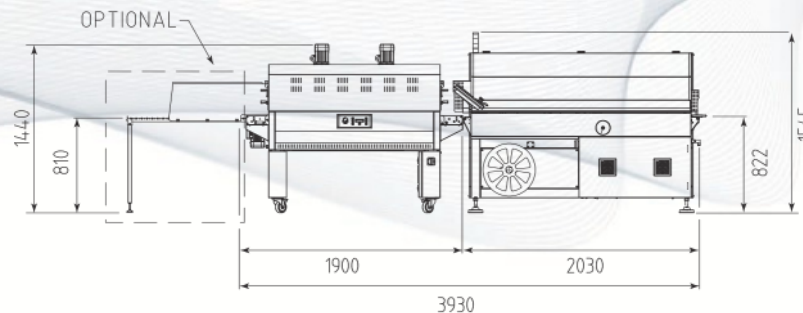
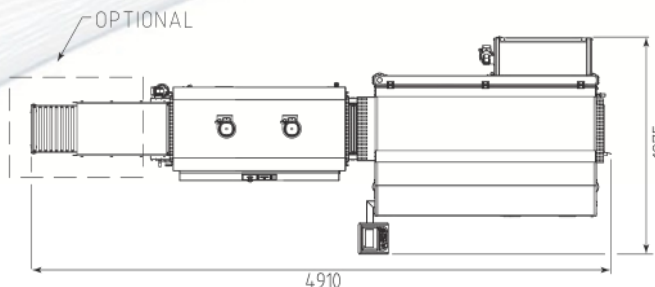

**4.0** COMPLIANT **FP8000CS**

Fino a 2700 pacchi/ora  
Jusqu'à 2700 paquets/heure  
Bis zu 2700 Gebinde/Stunde

- Confezionatrice angolare automatica
- Barra saldante: 840 x 710 mm
- Altezza massima pacco: 250 mm
- Sistema motorizzato di centratura della saldatura
- Dispositivo avvicinamento tappeti motorizzato controllato da inverter (opzionale)
- Sistema brevettato di trascinamento film

- Soudeuse en L automatique
- Barre de soudure: 840 x 710 mm
- Hateur maximum paquet: 250 mm
- Système motorisé de centrage de la soudure
- Dispositif d'approche des tapis motorisé contrôlé par inverter (optionnel)
- Système breveté d'entraînement du film

- Automatische Verpackungsmaschine in Winkelausführung
- Verschweißstab: 840 x 710 mm
- Maximale Gebindehöhe: 250 mm
- Motorisiertes Zentrierungssystem für die Verschweißung
- Motorisierte Vorrichtung zur Bandannäherung, durch Inverter gesteuert (optionalen)
- Patentiertes System für das Ziehen des Films

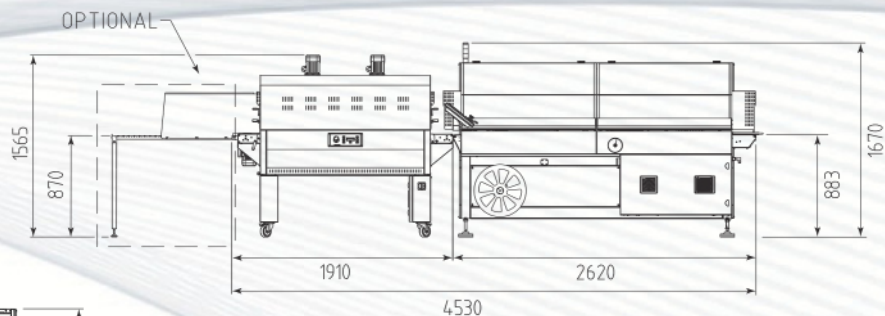
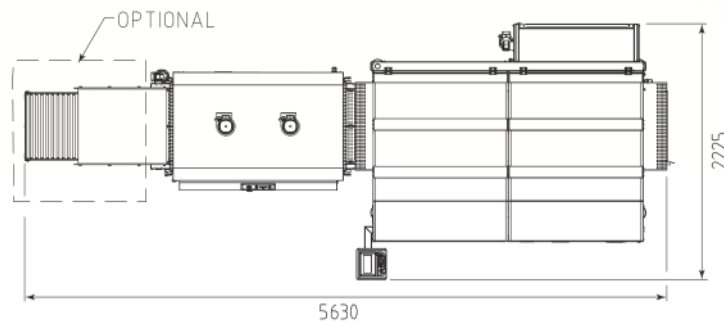

**GAGLIARDI S.R.L.**  
MACCHINE E IMBALLAGGI INDUSTRIALI  
WWW.GAGLIARDI-IMBALLAGGI.COM