



HM F470



 Macchina automatica a dimensionamento manuale con chiudifalde per sigillatura con colla a caldo. Incolla e ripiega le quattro falde superiori ed inferiori di lotti di scatole a formato fisso di tipo americano. Le regolazioni sono facili e rapide. Da impiegarsi su linee completamente automatiche, non presidiate da operatori. La macchina è predisposta per essere abbinata ai gruppi di fusione ed applicazione, maggiormente diffusi in commercio.

 Machine automatique à dimensionnement manuel avec dispositif de fermeture des rabats à la colle à chaud. Elle colle les quatre bords supérieurs et inférieure de lots de boîtes d'un même format de type américain. Les réglages sont faciles et rapides. Elle est utilisée sur des lignes complètement automatiques et fonctionnant sans opérateurs. La machine est conçue pour être associée aux groupes de fusion et d'application de colle les plus répandus sur le marché.

 Máquina automática con regulación manual y con dispositivo de cerrar aletas para precintar con cola caliente. Encola y dobla las cuatro solapas superiores y inferiores de lotes de cajas de formato fijo de tipo americano. Se regula con facilidad y rapidez. Fue diseñada para montarla en líneas completamente automáticas, que no cuentan con la supervisión de operario alguno. La máquina viene preparada de fábrica para ensamblarse con los grupos de fusión de colas y aplicación de las mismas, más comunes del mercado.

· Dati Tecnici · Données techniques · Ficha Técnica

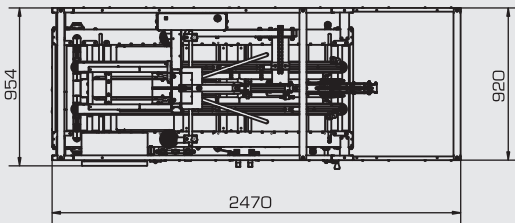
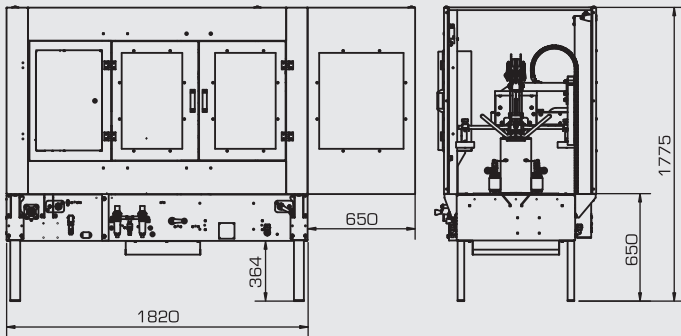

- Alimentazione: Trifase + N/Monofase
- Alimentation: Triphasée + N/Monophasée
- Alimentación: Trifásica + N/Monofásica

- Potenza installata: 3 Kw
- Puissance installée: 3 Kw
- Potencia instalada: 3 Kw

- Protezione elettrica: IP54
- Protection électrique: IP54
- Protección eléctrica: IP54

- Velocità di trasferimento scatola: ~21mt/min
- Vitesse de transfert de la boîte: ~21mt/min
- Velocidad de desplazamiento caja: ~21mt/min

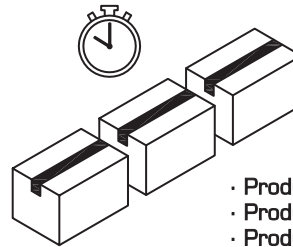

- Produzione media: 1000 ÷ 1100 scatole/ora
- Production moyenne: 1000 ÷ 1100 boîtes/heure
- Producción promedio: 1000 ÷ 1100 cajas/hora

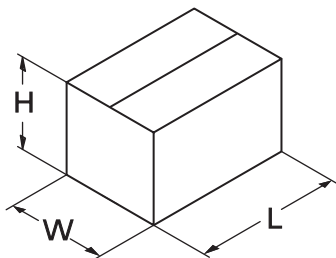

HM F470

	MIN.	MAX.
L	220mm	400mm
W	180mm	420mm
H	200mm	550mm

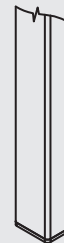

- Gambe con piedino fisso
- Pieds à base fixe
- Patas con pie fijo

OPTIONAL:

- Gambe con piedino fisso
- Pieds à base fixe
- Patas con ruedas



- Pressione consigliata · Pression conseillée
- Presión aconsejada:

6 bar o 6×10^5 Pa

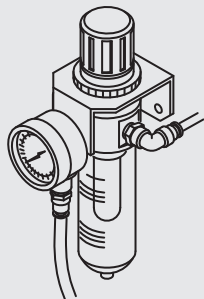

- Consumo aria per ciclo scatola
- Consommation d'air par cycle boîtes
- Consumo de aire por ciclo caja:

~3,5 nl/6 bar

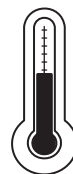

Max. + 35°C/95°F

Min. + 5°C/41°F

- Temperatura di utilizzo
- Température d'utilisation
- Temperatura de uso

COMARME

COMARME S.r.l. a socio unico

Sede operativa:
Via dei Trivulzio, 5/6 - 20081 Cassinetta di Lugagnano (MI)
Tel. +39 02 9422002 - Fax +39 02 9422096
www.comarmesrl.com - sales@comarmesrl.com



Distributed by